

# **BENUTZERHANDBUCH YADEA EM38**

**MANUEL DE L'UTILISATEUR YADEA EM38**

**MANUALE UTENTE YADEA EM38**

**[www.yadea.ch](http://www.yadea.ch)**

**D****Vorwort**

Sehr geehrte Yadea-Kundin, sehr geehrter Yadea-Kunde

Wir gratulieren Ihnen zum Kauf Ihres Yadea Elektrorollers und freuen uns, dass Sie sich für diese aufregende und nachhaltige Form der Mobilität entschieden haben.

Ihre Sicherheit und die Ihrer Mitmenschen hat für uns oberste Priorität. In diesem Handbuch lernen Sie die korrekte Bedienung und Wartung Ihres Fahrzeugs, damit ein sicheres und reibungsloses Führen Ihres Elektrorollers jederzeit gewährleistet ist.

Bitte fahren Sie erst mit Ihrem Elektroroller, nachdem Sie das Benutzerhandbuch sorgfältig durchgelesen und verstanden haben.

Wenn Sie weitere Informationen wünschen, wenden Sie sich bitte an den Yadea-Händler Ihres Vertrauens oder direkt an: [hi@yadea.ch](mailto:hi@yadea.ch)

Ihr Yadea-Schweiz Team

**F****Avant-propos**

Cher client Yadea

Nous vous félicitons pour l'achat de votre scooter électrique Yadea et sommes heureux que vous ayez fait le choix d'une forme de mobilité innovante et durable.

Votre sécurité et celle de vos semblables est notre priorité absolue. Ce manuel vous donne des indications sur le fonctionnement et l'entretien de votre véhicule, afin que votre conduite soit toujours sûre et fluide.

Veillez d'abord lire attentivement le manuel d'utilisation avant d'utiliser votre scooter électrique.

Si vous souhaitez obtenir de plus amples informations, veuillez contacter votre revendeur Yadea le plus proche ou envoyer un email à l'adresse suivante: [hi@yadea.ch](mailto:hi@yadea.ch)

Votre équipe Yadea-Suisse

**I****Premessa**

Gentile cliente Yadea

Congratulations per l'acquisto del suo e-scooter Yadea! Siamo lieti che abbia scelto un veicolo con cui muoversi divertendosi e rispettando l'ambiente.

La sua sicurezza e quella del suo prossimo rappresenta per noi la massima priorità. In questo manuale imparerà come usare e mantenere correttamente il suo veicolo, affinché possa sempre guidare il suo e-scooter senza problemi e nella massima sicurezza.

La invitiamo a salire sul suo e-scooter solo dopo aver letto attentamente e compreso il manuale per l'utente.

Se desidera ulteriori informazioni, può rivolgersi al suo rivenditore Yadea di fiducia o può contattarci direttamente a: [hi@yadea.ch](mailto:hi@yadea.ch)

Il suo team Yadea Svizzera

**D****Inhalt**

Allgemeine Hinweise.....	4
Sicherheitshinweise.....	6
Fahrzeugübersicht.....	8
Bedienungsanleitung.....	9
Checkliste vor der Fahrt.....	15
Gebrauch und Wartung der Batterie.....	16
Wartung und Reparatur.....	20
Fehlerbehebung.....	23
Technische Parameter.....	25
Garantie und Garantieschein.....	26
Serviceheft.....	29

**I****Indice**

Avvertenze generali.....	4
Indicazioni di sicurezza.....	6
Panoramica veicolo.....	8
Istruzioni per l'uso.....	9
Lista di controllo prima di iniziare a guidare.....	15
Uso e manutenzione della batteria.....	16
Manutenzione e riparazione.....	22
Risoluzione dei problemi.....	23
Parametri tecnici.....	25
Garanzia e certificato di garanzia.....	26
Libretto d'uso e manutenzione.....	29

**F****Contenu**

Informations générales.....	4
Instructions de sécurité.....	6
Présentation du véhicule.....	8
Manuel d'utilisation.....	9
Inspection avant le départ.....	15
Utilisation et entretien de la batterie.....	16
Entretien et réparation.....	21
Dépannage.....	23
Caractéristiques techniques.....	25
Garantie.....	26
Livret de service.....	29

**D****Allgemeine Hinweise**

- ▶ Bitte lesen Sie dieses Benutzerhandbuch vor der Inbetriebnahme des Fahrzeugs sorgfältig durch.
- ▶ Prüfen Sie vor der Inbetriebnahme des Rollers, ob alle Teile in tadellosem Zustand sind.
- ▶ Kontaktieren Sie bei Problemen umgehend Ihren Fachhändler.
- ▶ Meiden Sie tiefes Wasser um Rostbildung, Ausfall des Motors, Batterie- oder andere Schäden zu vermeiden.
- ▶ Zerlegen Sie Ihren Roller niemals selbst. Wenden Sie sich bei Reparaturen und Wartung immer an einen qualifizierten Fachhändler und verwenden Sie ausschliesslich Originalteile.
- ▶ Um Personenschäden und Schäden am Roller zu verhindern, leihen Sie Ihren Roller nie an Personen aus, die das Fahrzeug nicht beherrschen oder gesetzlich nicht zum Führen des Fahrzeuges berechtigt sind.

**F****Informations générales**

- ▶ Il est recommandé de lire attentivement ce manuel avant la première utilisation du véhicule.
- ▶ Avant d'utiliser le scooter pour la première fois, vérifier que toutes les pièces sont en parfait état.
- ▶ En cas de problème, contacter immédiatement le revendeur.
- ▶ Éviter les zones inondées pour empêcher la formation de rouille, les pannes de moteur, de batteries ou autres.
- ▶ Il est conseillé à l'utilisateur de ne jamais démonter le scooter lui-même. Pour les réparations et l'entretien, contacter un revendeur qualifié et n'utiliser que des pièces d'origine.
- ▶ Pour éviter les accidents et la détérioration du scooter, ne jamais prêter le véhicule à une personne inexpérimentée, ou qui n'est pas légalement autorisée à le conduire.

**I****Avvertenze generali**

- ▶ Prima della messa in funzione del veicolo, la invitiamo a leggere con attenzione il presente manuale per l'utente.
- ▶ Prima della messa in funzione dello scooter, verifichi che tutte le componenti siano in perfetto stato.
- ▶ Contatti immediatamente il suo rivenditore specializzato in caso di problemi.
- ▶ Eviti l'acqua alta per impedire formazione di ruggine, avaria del motore, danni alla batteria o danneggiamenti di altro tipo.
- ▶ Non smonti mai il suo scooter da solo. Per riparazioni e manutenzione si rivolga sempre a un rivenditore specializzato e qualificato e utilizzi esclusivamente ricambi originali.
- ▶ Per evitare lesioni personali e danni allo scooter, non presti mai il suo scooter a persone che non padroneggino bene il veicolo o che non dispongano di adeguata licenza di guida ai sensi di legge.

**D****Allgemeine Hinweise**

- ▶ Dieser Roller ist für den Betrieb mit einer Person ausgelegt. Die Benützung durch mehrere Personen ist nicht gestattet.
- ▶ Dieser Roller ist nicht für den Gebrauch auf ungeteerten Strassen („Off-Road“) ausgelegt.
- ▶ Die effektive Reichweite dieses Rollers ist abhängig von einer Vielzahl von Faktoren wie Leistung der Batterie, Gewicht des Fahrers, Reifendruck, Beschaffenheit der Strecke, oder Wetterbedingungen.
- ▶ Die Nichtbeachtung der hierin enthaltenen Anweisungen kann zu schweren Verletzungen oder Schäden am Roller führen.
- ▶ Diese Bedienungsanleitung ist fester Bestandteil dieses Rollers. Bei einem Besitzerwechsel muss diese an den neuen Eigentümer übergeben werden.
- ▶ Bitte bewahren Sie diese Bedienungsanleitung sorgfältig auf.

**F****Informations générales**

- ▶ Ce scooter est conçu pour être utilisé par un conducteur et un passager maximum. L'utilisation par plus de deux personnes n'est pas autorisée.
- ▶ Ce scooter n'est pas conçu pour être utilisé sur des routes non pavées (« off-road »).
- ▶ L'autonomie effective de ce scooter dépend de divers facteurs tels que la puissance de la batterie, le poids du conducteur, la pression des pneus, l'état de la route ou les conditions météorologiques.
- ▶ Le non-respect des instructions contenues dans le présent document peut entraîner des blessures graves ou une détérioration du scooter.
- ▶ Ce manuel doit être considéré comme une partie intégrante du véhicule. En cas de vente, il doit être remis au nouveau propriétaire. Il est recommandé de conserver ce manuel dans un endroit sûr.

**I****Avvertenze generali**

- ▶ Questo scooter è destinato all'esclusivo utilizzo da parte di una persona. Non è permesso l'uso da parte di più persone.
- ▶ Questo scooter non è destinato all'uso su strade accidentate (“Off-Road”).
- ▶ L'autonomia effettiva di questo scooter dipende da molteplici fattori, come la potenza della batteria, il peso del veicolo, la pressione degli pneumatici, la qualità dei tragitti o le condizioni meteo.
- ▶ Il mancato rispetto delle disposizioni qui contenute può causare gravi lesioni o danni allo scooter.
- ▶ Le presenti istruzioni per l'uso sono parte integrante di questo scooter. In caso di cambio di proprietario, devono essere consegnate al nuovo titolare del veicolo. Si prega di conservarle con cura.

**D****Sicherheitshinweise**

- ▶ Die Verwendung eines Schutzhelms und geeigneter Schutzbekleidung ist Pflicht.
- ▶ Dieser Roller darf nur von Personen benutzt werden, welche die gesetzlichen Anforderungen zum Führen des Fahrzeuges erfüllen. Ansonsten ist der Betrieb verboten.
- ▶ Bitte beachten Sie immer die Verkehrsregeln.
- ▶ Benutzen Sie Ihren Roller nicht, wenn Sie unter Einfluss von Alkohol, Drogen oder Medikamenten stehen, oder aus sonstigen Gründen eingeschränkt fahrtüchtig sind.
- ▶ Passen Sie Ihre Geschwindigkeit stets den Strassenkonditionen an, insbesondere bei tiefen Temperaturen oder Niederschlag. Beachten Sie, dass der Bremsweg bei verschmutzten, nassen, eis- und schneebedeckten Strassen deutlich länger ist.

**F****Instructions de sécurité**

- ▶ L'utilisation d'un casque de protection et de vêtements de protection appropriés est obligatoire.
- ▶ Ce scooter ne peut être conduit que par des personnes légalement autorisées à le faire. Dans le cas contraire, l'utilisation est interdite.
- ▶ Le respect du Code de la route est primordial.
- ▶ Il est recommandé de ne pas utiliser le scooter après avoir consommé de l'alcool, de la drogue ou des médicaments, ou si la capacité de conduite du conducteur est limitée pour toute autre raison.
- ▶ Il est important d'adapter sa vitesse aux conditions de la route, surtout en cas de basses températures ou de pluie. La distance de freinage est nettement plus longue sur les routes sales, mouillées, verglacées et enneigées.

**I****Indicazioni di sicurezza**

- ▶ È obbligatorio l'uso di un casco e di adeguato abbigliamento protettivo.
- ▶ Questo scooter può essere utilizzato solo da persone che dispongano dei necessari requisiti di legge per la guida del veicolo. In caso contrario se ne vieta l'uso.
- ▶ Si prega di attenersi sempre alle regole della circolazione stradale.
- ▶ Non utilizzi lo scooter sotto l'effetto di alcool, droghe o farmaci oppure se per qualsiasi altro motivo non è perfettamente in grado di guidare.
- ▶ Adegui sempre la velocità alle condizioni della strada, soprattutto in caso di basse temperature o precipitazioni. Consideri che in caso di strade sporche, bagnate, ghiacciate o innevate lo spazio di frenata si allunga notevolmente.

**D****Sicherheitshinweise**

- ▶ Vermeiden Sie es, auf Strassenmarkierungen, öligen Oberflächen oder Kanaldeckeln zu bremsen, um ein Ausrutschen zu vermeiden.
- ▶ Seien Sie besonders vorsichtig, wenn Sie über Bahnübergänge, Kreuzungen, Brücken und durch Tunnels fahren.
- ▶ Verlangsamen Sie Ihre Fahrt, wenn die Strassenverhältnisse unklar sind.
- ▶ Verwenden Sie keine Mobiltelefone oder andere elektronischen Geräte, die Ihre Aufmerksamkeit während der Fahrt auf sich ziehen könnten.
- ▶ Konzentrieren Sie sich jederzeit auf die Strasse.
- ▶ Alle Eingriffe zur Steigerung der Leistung/Geschwindigkeit sowie jegliche Manipulationen an Ihrem Roller sind gesetzlich nicht erlaubt. Sie gefährden damit Ihre Sicherheit und auch die Ihrer Mitmenschen. Ausserdem wird die Betriebssicherheit sowie die Lebensdauer des Rollers verringert und es erlöschen Versicherungsschutz und sämtliche Garantieansprüche.

**F****Instructions de sécurité**

- ▶ Ne pas freiner sur les marquages routiers, les surfaces huileuses ou les plaques d'égout, afin d'éviter de glisser.
- ▶ Faire preuve de prudence lors de la traversée de passages à niveau, de carrefours, de ponts et de tunnels.
- ▶ Ralentir si la route n'est pas en bon état.
- ▶ Il est recommandé au conducteur de ne pas utiliser de téléphone portable ou d'autres appareils électroniques en conduisant, car ils pourraient détourner son attention de la route.
- ▶ Toujours rester concentré sur la route.
- ▶ Toute intervention visant à améliorer les performances/la vitesse est interdite par la loi. Cela compromet la sécurité de l'utilisateur et celle des autres. En outre, ce type d'intervention affecte la fiabilité et la durée de vie du scooter. L'utilisateur ne sera pas couvert en cas d'accident et il s'expose à une perte de garantie.

**I****Indicazioni di sicurezza**

- ▶ Eviti di frenare su segnaletiche, superfici untuose o tombini per non scivolare.
- ▶ Presti particolare attenzione attraversando passaggi a livello, incroci, ponti e gallerie.
- ▶ Rallenti se le condizioni della strada non sono chiare.
- ▶ Non utilizzi telefoni cellulari o altri dispositivi elettronici che potrebbero distrarla mentre è alla guida.
- ▶ Resti sempre concentrato sulla strada.
- ▶ Tutti gli interventi finalizzati all'aumento della potenza/velocità nonché qualsiasi manomissione sul suo scooter sono proibiti per legge. Così facendo metterebbe in pericolo la sua sicurezza e quella degli altri. Risulterebbero inoltre ridotte la durata di vita e la sicurezza del funzionamento dello scooter e decadrebbero la copertura assicurativa e tutti i diritti alla garanzia.

## Fahrzeugübersicht | Roue avant | Ruota anteriore

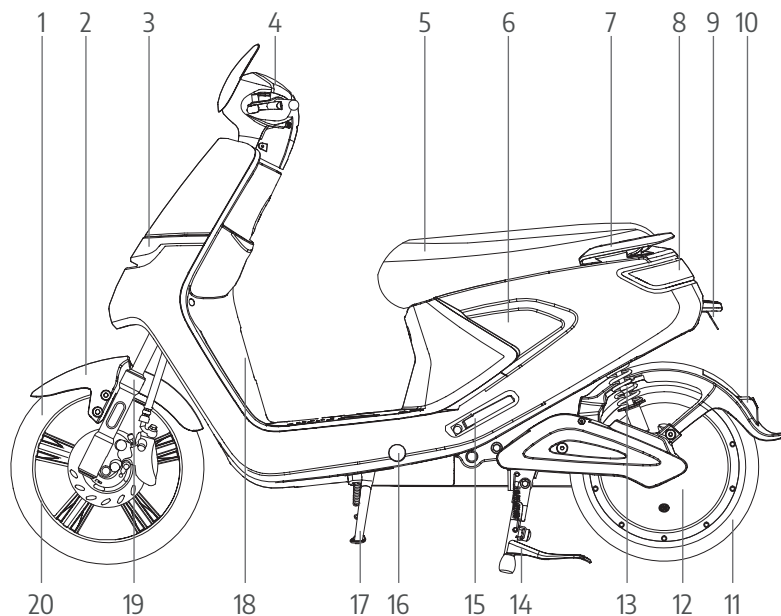

1. Vorderrad 2. Kotflügel 3. Vorderlicht 4. Tacho 5. Sitzbank 6. Batteriefach 7. Heckträger 8. Rücklicht 9. Hintere Kennzeichenleuchte 10. Reflektor 11. Hinterrad  
12. Motor 13. Hinterradfederung 14. Hauptständer 15. Fussstützen 16. Pedalen 17. Seitenständer 18. Fahrgestellnummer 19. Vorderradfederung 20. Vorderradfelge

1. Roue avant 2. Garde-boue 3. Feu avant 4. Compteur de vitesse 5. Selle 6. Compartiment batterie 7. Porte-bagages arrière 8. Feu arrière 9. Feu de plaque  
d'immatriculation arrière 10. Catadioptré arrière 11. Roue arrière 12. Moteur 13. Suspension arrière 14. Béquille centrale 15. Repose-pieds passagers 16. Pédales 17.  
Béquille latérale 18. Marquage châssis 19. Suspension avant 20. Jante de la roue avant

1. Ruota anteriore 2. Parafango 3. Faro anteriore 4. Tachimetro 5. Sella 6. Vano batteria 7. Portapacchi 8. Faro posteriore 9. Luce targa posteriore 10. Riflettore  
11. Ruota posteriore 12. Motore 13. Sospensione ruota posteriore 14. Cavalletto centrale 15. Poggiapiedi 16. Pedali 17. Cavalletto laterale 18. Numero di telaio  
19. Sospensione ruota anteriore 20. Cerchione ruota anteriore



# Bedienungsanleitung | Mode d'emploi | Istruzioni per l'uso

Tacho / Displayanzeige | Compteur de vitesse / indication de l'affichage | Tachimetro / Indicazione sul display

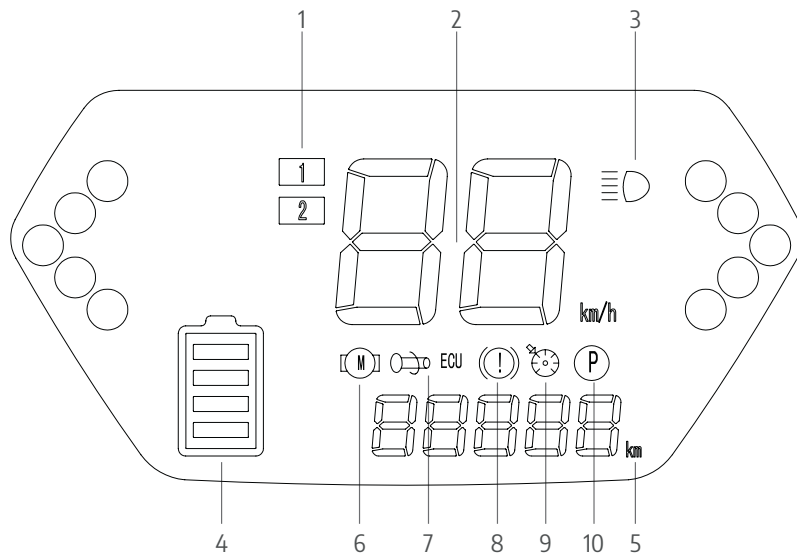

1. Gang 2. Geschwindigkeit 3. Fernlicht / Abblendlicht 4. Batteriestand 5. Zurückgelegte Kilometer 6. Warnleuchte Motor 7. Warnleuchte Controller  
8. Bremsanzeige 9. Fahrzeit 10. Anzeige Parkbremse

1. Mode de conduite 2. Vitesse 3. Feux de route / feux de croisement 4. Niveau de la batterie 5. Compteur kilométrique 6. Témoin d'avertissement du  
moteur 7. Témoin de diagnostic 8. Indicateur de frein 9. Durée du parcours 10. Frein de stationnement

1. Marcia 2. Velocità 3. Abbaglianti / Anabbaglianti 4. Stato della batteria 5. Chilometri percorsi 6. Spia motore 7. Spia controller 8. Spia freni 9.  
Tempo di percorrenza 10. Spia freno a mano

## Bedienungsanleitung | Mode d'emploi | Istruzioni per l'uso

Zündschloss | Serrure de contact | Blocco di accensione

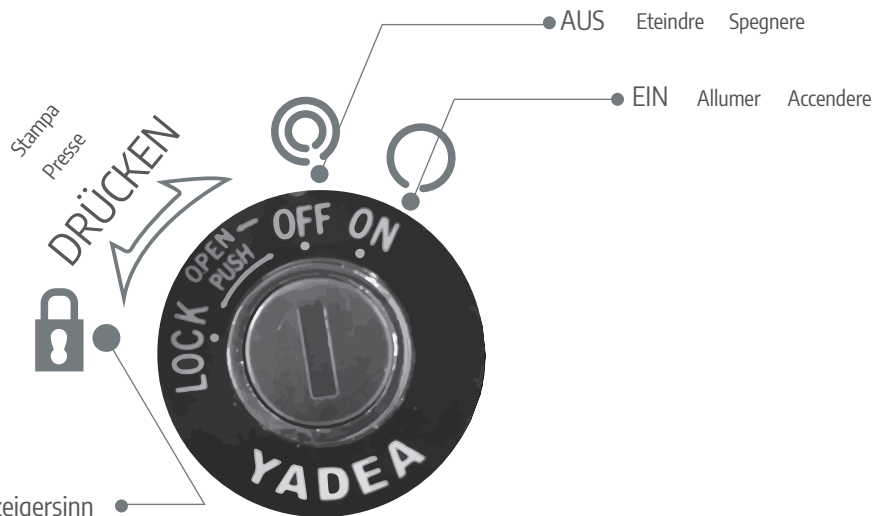

Drehung im Gegenuhrzeigersinn  
öffnet die Sitzbank

Tourner dans le sens inverse des aiguil-  
les d'une montre pour ouvrir la selle

Girare in senso antiorario per aprire la  
sella

# Bedienungsanleitung | Mode d'emploi | Istruzioni per l'uso

Linker Griff | Poignée gauche | Manubrio sinistro

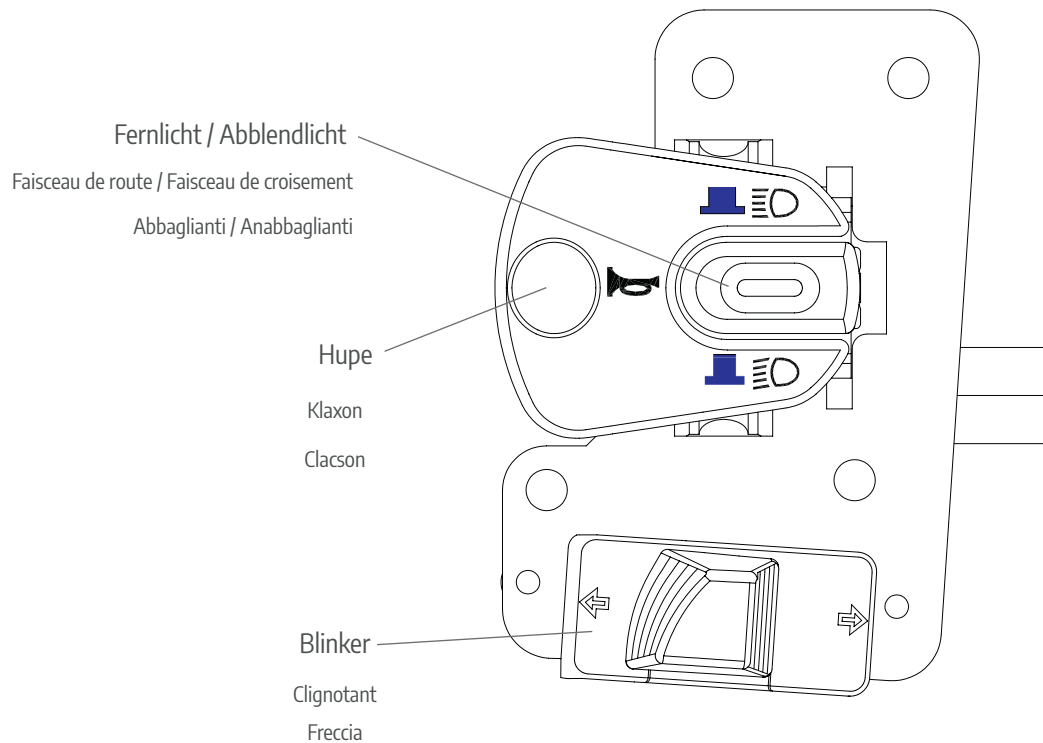

# Bedienungsanleitung | Mode d'emploi | Istruzioni per l'uso

Rechter Griff | Poignée droite | Manubrio destro

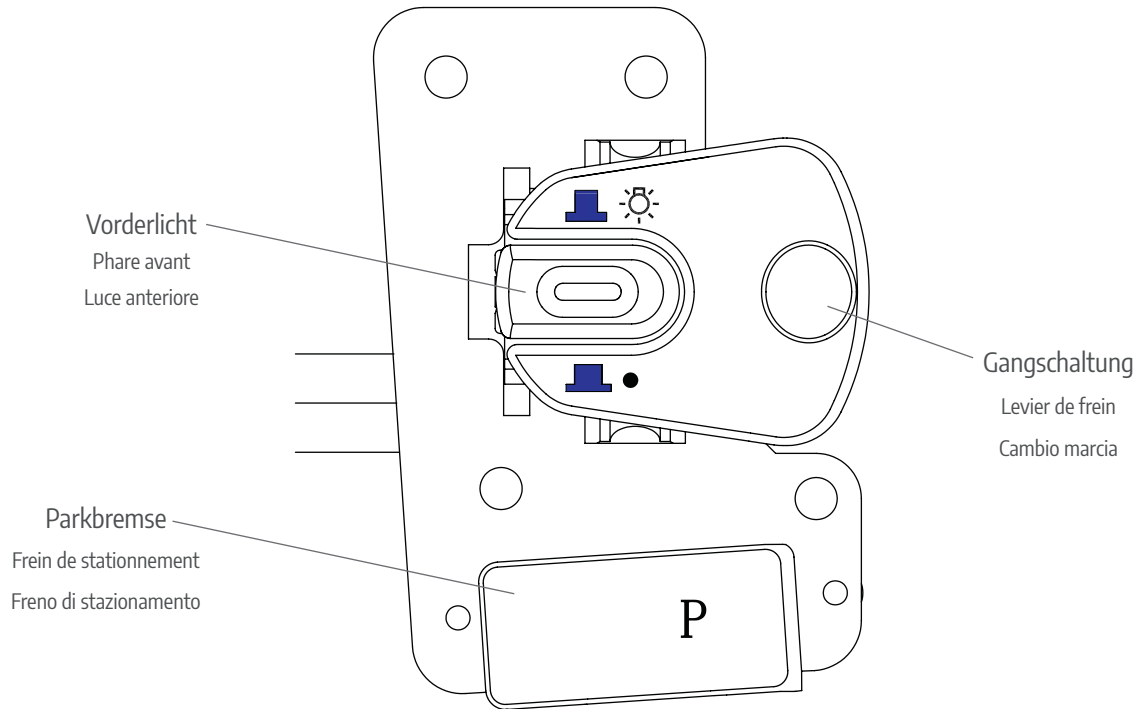

# Bedienungsanleitung | Mode d'emploi | Istruzioni per l'uso

## Batteriefach | Compartiment batterie | Vano batteria

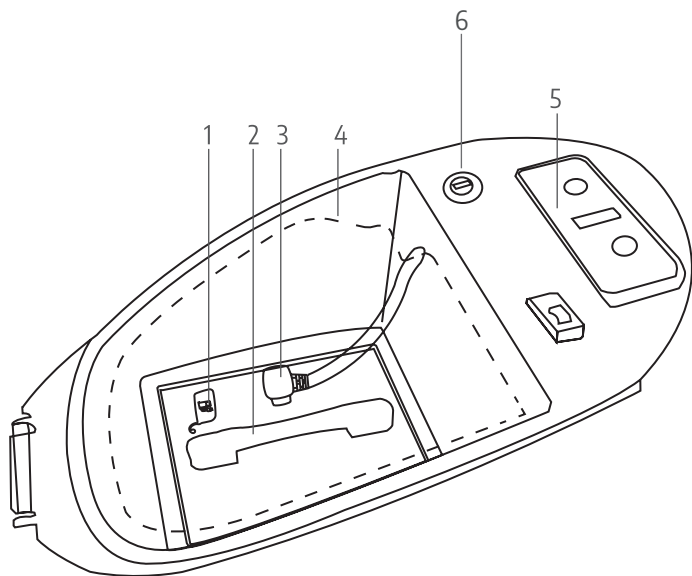

1. Batterie Lade- und Entladebuchse
2. Batterie-Tragegriff
3. Netzkabelstecker
4. Batterieabdeckung
5. Hauptschalter
6. Entriegelung Batterieabdeckung

1. Prise de chargement de la batterie
2. Poignée de transport de la batterie
3. Fiche du cordon d'alimentation
4. Couvercle de la batterie
5. Interrupteur principal
6. Déverrouillage du couvercle de la batterie

1. Presa per caricare / scaricare batteria
2. Manico batteria
3. Connettore
4. Coperchio batteria
5. Interruttore principale
6. Sblocco coperchio batteria

Das Batteriefach kann mit dem Schlüssel entriegelt werden.

Le compartiment batterie peut être déverrouillé avec la clé.

Il vano batteria può essere sbloccato con la chiave.

# Bedienungsanleitung | Mode d'emploi | Istruzioni per l'uso

## Parkbremse / Starten des Rollers | Frein de stationnement / Démarrage du scooter | Frano a mano / Avvio dello scooter

D

### **Entriegeln der Parkbremse:**

Drehen Sie den Zündschlüssel und drücken Sie den Parkschalter „P“. Wenn die Kontrollleuchte auf der Displayanzeige erlischt, ist die Parkbremse entriegelt und die Fahrt kann aufgenommen werden.

### **Aktivieren der Parkbremse:**

Um die Parkbremse zu aktivieren, drücken Sie den Parkschalter „P“, sobald der Roller zum Stillstand kommt. Die Kontrollleuchte auf der Displayanzeige wechselt zu „P“, sobald die Parkbremse aktiviert ist.

### **Starten des Rollers:**

Um den Roller zu starten, drehen Sie den Schlüssel in die „On“ Position. Wenn Sie die Fernbedienung auf sich tragen, können Sie den Roller mit der Funkfernbedienung entriegeln und den Startknopf unter dem Display drücken (Keyless Go).

Lösen Sie die Parkbremse vor der Fahrt, indem Sie auf den Parkschalter „P“ drücken. Die Kontrollleuchte „P“ erlischt und die Fahrt kann aufgenommen werden. Alternativ kann eine der Bremsen angetippt werden, um die Parkbremse zu lösen.

F

### **Déverrouillage du frein de stationnement:**

Tourner la clé de contact et appuyer sur le bouton « P » du frein de stationnement. Lorsque le témoin lumineux de l'écran s'éteint, le frein de stationnement est déverrouillé et la conduite peut commencer.

### **Activation du frein de stationnement:**

Pour activer le frein de stationnement, appuyer sur l'interrupteur de stationnement « P » dès que le scooter s'arrête. Le témoin lumineux de l'écran passe à « P » lorsque le frein de stationnement est activé.

### **Démarrage du scooter:**

Pour démarrer le scooter, tourner la clé sur la position « On ». L'utilisateur peut déverrouiller le scooter avec la télécommande sans fil et appuyer sur le bouton de démarrage sous l'écran (Keyless Go).

Il faut ensuite relâcher le frein de stationnement avant de se mettre en route, en appuyant sur le bouton « P ». Le voyant « P » s'éteint et la conduite peut commencer. Il est également possible d'appuyer sur l'un des freins pour desserrer le frein de stationnement.

I

### **Sblocco del freno a mano:**

Giri la chiave di accensione e prema l'interruttore del freno a mano "P". Quando la spia di controllo sul display si spegne, il freno a mano è sbloccato e si può iniziare a guidare.

### **Attivazione del freno a mano:**

Per attivare il freno a mano, prema il relativo pulsante "P" non appena lo scooter si ferma. La spia di controllo sul display passa su "P" non appena il freno a mano è attivato.

### **Avvio dello scooter:**

Per avviare lo scooter, giri la chiave in posizione "On". Se ha con sé il telecomando, può sbloccare lo scooter con il comando remoto e premere il pulsante di avvio sotto il display (Keyless Go).

Prima della partenza rilasci il freno a mano premendo il relativo pulsante "P". La spia di controllo "P" si spegne e si può iniziare a guidare. In alternativa, per rilasciare il freno a mano si può dare un leggero tocco a uno dei freni.

## Checkliste vor der Fahrt | Inspection avant le départ | Lista di controllo prima di iniziare a guidar

Prüfen Sie die folgenden Punkte vor jeder Fahrt. Kontaktieren Sie bei Problemen umgehend Ihren Fachhändler und sehen Sie von der Benutzung des Rollers ab.

Prüfpunkt	Beschreibung
Lenker	1. Stabilität / 2. Steuerflexibilität / 3. Keine axiale Verschiebung oder Lockerung
Bremsen	1. Bremshebel haben ein Spiel von 5 mm bis 9 mm / 2. Funktionskontrolle der Hinter- und Vorderbremsen
Reifen	1. Der Reifendruck liegt zwischen 1.7 und 2.3 bar / 2. Das Reifenprofil ist ausreichend / 3. Keine Risse oder sonstige Beschädigungen
Batterie	Die Batterie ist für die beabsichtigte Strecke genügend aufgeladen
Licht	Überprüfung aller Lichter (Abblendlicht, Bremslicht, Blinker, etc.)
Hupe	Funktionskontrolle der Hupe

Il est recommandé de vérifier les points suivants avant chaque trajet. En cas de problème, contacter immédiatement le revendeur et éviter d'utiliser le scooter.

Point de contrôle	Description
Freins	1. Stabilité / 2. Libre rotation de la direction / 3. Pas de déplacement axial ni de relâchement
Guidon	1. Les leviers de frein ont un jeu de 5 mm à 9 mm / 2. Contrôle du fonctionnement des freins arrière et avant
Pneus	1. La pression des pneus est comprise entre 1.7 et 2.3 Bars / 2. La bande de roulement du pneu n'a pas atteint la limite spécifiée / 3. Aucune fissure ou autre dommage
Batterie	La batterie est suffisamment chargée pour l'itinéraire prévu
Feu	Vérification de tous les feux (feux de croisement, feu-stop, clignotants, etc.)
Klaxon	Contrôle du fonctionnement du klaxon

Prima di ogni guida, verifichi i seguenti punti. In caso riscontri problemi, contatti immediatamente il suo rivenditore specializzato e si astenga dall'uso dello scooter.

Punto da verificare	Descrizione
Freni	1. Stabilità / 2. Flessibilità dello sterzo / 3. Nessuno spostamento assiale o allentamento
Sterzo	1. Le leve dei freni hanno un gioco da 5 a 9 mm / 2. Controllo della funzionalità dei freni posteriori e anteriori
Pneumatici	1. La pressione degli pneumatici è compresa tra 1,7 e 2,3 bar / 2. Il battistrada è abbastanza profondo / 3. Nessuno squarcio o altro genere di danno
Batteria	La batteria ha carica sufficiente a coprire il tragitto previsto
Luce	Verifica di tutte le luci (anabbaglianti, stop, frecce ecc.)
Clacson	Controllo della funzionalità del clacson

D

F

I

## Gebrauch und Wartung der Batterie

- ▶ Laden Sie die Batterie vor der ersten Inbetriebnahme vollständig auf. Die empfohlene Ladedauer beträgt 4-6 Stunden.
- ▶ Schliessen Sie die Batterie beim Ladevorgang an das Ladegerät an, bevor Sie dieses an die Stromversorgung anschliessen. Nach dem vollständigen Aufladen trennen Sie zuerst die Stromversorgung des Ladegerätes, bevor Sie die Batterie vom Ladegerät trennen. Trennen Sie das Ladegerät nach erfolgtem Ladevorgang umgehend von der Stromversorgung.
- ▶ Während des Ladevorgangs leuchtet die Ladekontrollleuchte des Ladegeräts rot auf. Sobald der Ladevorgang abgeschlossen ist, leuchtet die Kontrollleuchte grün auf.
- ▶ Falls die Ladekontrollleuchte nicht aufleuchtet, überprüfen Sie alle Kabel und das Ladegerät. Falls sie immer noch nicht aufleuchtet, trennen Sie das Ladegerät vom Stromnetz und kontaktieren Sie Ihren Fachhändler. Niemals ein defektes Ladegerät benutzen.
- ▶ Die Ladedauer sollte nie länger als 12 Stunden betragen. Überladung verringert die Lebensdauer der Batterie.
- ▶ Falls die Batterie beim Ladevorgang nicht innerhalb von 12 Stunden vollständig aufgeladen wird, kontaktieren Sie Ihren Fachhändler.
- ▶ Sobald die Ladekontrollleuchte aufblinkt, muss die Batterie geladen werden. Es empfiehlt sich, die Batterie nach jeder Fahrt aufzuladen.

## Utilisation et entretien de la batterie

- ▶ Charger la batterie au maximum avant de l'utiliser pour la première fois. Le temps de chargement recommandé est de 4 à 6 heures.
- ▶ Connecter la batterie au chargeur avant de la brancher à l'alimentation électrique. Lorsque la batterie est complètement chargée, il faut d'abord la débrancher avant de la retirer du chargeur. Débrancher le chargeur de l'alimentation électrique immédiatement après la fin de la charge.
- ▶ Pendant le processus de charge, le témoin lumineux de charge du chargeur est rouge. Lorsque la charge est terminée, le témoin lumineux devient vert.
- ▶ Si le témoin de charge ne s'allume pas, vérifier tous les câbles et le chargeur. S'il ne s'allume toujours pas, débrancher le chargeur de l'alimentation électrique et contacter le revendeur. Ne jamais utiliser un chargeur défectueux.
- ▶ Le temps de chargement ne doit jamais dépasser 12 heures. La surcharge réduit la durée de vie de la batterie.
- ▶ Si la batterie n'est pas complètement chargée en moins de 12 heures, contacter le revendeur.
- ▶ Dès que le témoin de charge clignote, la batterie doit être chargée. Il est recommandé de recharger la batterie après chaque trajet.

## Uso e manutenzione della batteria

- ▶ Carichi completamente la batteria prima della prima messa in funzione. La durata di carica consigliata è 4-6 ore.
- ▶ Al momento di ricaricare, colleghi la batteria al dispositivo di ricarica prima di collegare quest'ultimo alla corrente elettrica. A ricarica completata, stacchi dapprima il dispositivo di ricarica dalla corrente elettrica, e poi la batteria dal dispositivo di ricarica. Una volta portato a termine il processo di ricarica, stacchi subito il dispositivo di ricarica dalla corrente elettrica.
- ▶ Durante il processo di ricarica, sul dispositivo di ricarica si accende una spia rossa (spia stato di carica). Una volta conclusa la ricarica, la spia diventa verde.
- ▶ Se la spia non si accende, verifichi tutti i cavi e il dispositivo di ricarica. Se ancora non si accende, stacchi il dispositivo di ricarica dalla rete elettrica e contatti il suo rivenditore specializzato. Non utilizzi mai un dispositivo di ricarica difettoso.
- ▶ La durata della ricarica non dovrebbe mai superare le 12 ore. Tempi di ricarica maggiori riducono la durata di vita della batteria.
- ▶ Se la batteria non si ricarica completamente nell'arco di 12 ore, contatti il suo rivenditore specializzato.
- ▶ Se la spia dello stato di carica lampeggia, è necessario ricaricare la batteria. Si consiglia di ricaricare la batteria dopo ogni guida.



## Gebrauch und Wartung der Batterie

- ▶ Benutzen Sie ausschließlich die Original Yadea-Batterie in Kombination mit dem Original Yadea-Ladegerät.
- ▶ Der Gebrauch von nicht-originales Batterien und/oder Ladegeräten kann zu Bränden, Lecks oder Explosionen führen und hat einen sofortigen Garantieverlust zur Folge.
- ▶ Die Betriebstemperatur liegt zwischen +0°C und +40°C. Zu tiefe Temperaturen reduzieren die Kapazität der Batterie. Zu hohe Temperaturen beeinträchtigen die Lebensdauer. Probleme, die durch die Verwendung ausserhalb der vorgeschriebenen Temperaturbereiche entstehen, sind durch die Garantie nicht gedeckt.
- ▶ Es ist normal, dass sich die Kapazität der Batterie und damit die Reichweite des Rollers bei winterlichen Temperaturen reduziert.
- ▶ Bei Temperaturen unter +5°C sollte die Batterie aus dem Roller entfernt und an einem wärmeren Ort gelagert werden.
- ▶ Wenn der Roller mehr als eine Woche nicht benutzt wird, sollte die Batterie aus dem Roller genommen werden und bei Raumtemperatur gelagert werden.
- ▶ Wird der Roller über einen längeren Zeitraum nicht benutzt, sollte der Batteriestand bei ca. 50% liegen. Liegt er bei unter 10% oder bei über 90%, so hat dies einen permanenten Kapazitätsverlust der Batterie zur Folge.
- ▶ Um die Lebensdauer der Batterie zu erhalten, sollte sie mindestens einmal pro Monat geladen werden, auch bei Nichtgebrauch des Rollers.

## Utilisation et entretien de la batterie

- ▶ Utiliser uniquement la batterie Yadea d'origine en combinaison avec le chargeur Yadea d'origine.
- ▶ L'utilisation de batteries et/ou de chargeurs d'une autre marque peut causer un incendie, des fuites ou des explosions et entraîne une perte de garantie.
- ▶ La température de fonctionnement est comprise entre +0°C et + 40°C. Des températures trop basses affectent la capacité de la batterie. Des températures trop élevées réduisent la durée de vie. Les problèmes causés par une utilisation en dehors des plages de température prescrites ne sont pas couverts par la garantie.
- ▶ Il est normal que la capacité de la batterie et donc l'autonomie du scooter soient réduites lors de températures hivernales.
- ▶ Par des températures inférieures à +5°C, la batterie doit être retirée du scooter et stockée dans un endroit plus chaud.
- ▶ Si le scooter n'est pas utilisé pendant plus d'une semaine, la batterie doit être retirée du scooter et conservée à température ambiante.
- ▶ Si le scooter n'est pas utilisé pendant une longue période, le niveau de la batterie doit être d'environ 50 %. S'il est inférieur à 10 % ou supérieur à 90 %, la batterie perdra définitivement sa capacité.
- ▶ Pour maintenir la durée de vie de la batterie, il faut la recharger au moins une fois par mois, même lorsque le scooter n'est pas utilisé.

## Uso e manutenzione della batteria

- ▶ Utilizzi esclusivamente la batteria originale Yadea in combinazione con il dispositivo di ricarica originale Yadea.
- ▶ L'uso di batterie e/o caricabatterie non originali può causare incendi, dispersioni o esplosioni e comporta l'immediata decadenza del diritto alla garanzia.
- ▶ La temperatura di esercizio è compresa tra +0°C e +40°C. Temperature troppo basse riducono le prestazioni della batteria. Temperature troppo alte ne compromettono la durata di vita. I problemi che dovessero insorgere a seguito dell'utilizzo a temperature diverse da quelle consigliate non sono coperti dalla garanzia.
- ▶ Durante la stagione fredda le prestazioni della batteria e quindi l'autonomia dello scooter possono ridursi. Ciò rientra nella norma.
- ▶ A temperature inferiori a +5°C la batteria dovrebbe essere rimossa dallo scooter e conservata in un luogo più mite.
- ▶ Se lo scooter non viene utilizzato per più di una settimana, la batteria dovrebbe essere rimossa dallo scooter e conservata a temperatura ambiente.
- ▶ Se lo scooter non viene utilizzato per un periodo di tempo più lungo, lo stato della batteria dovrebbe trovarsi al 50% circa. Se si trova sotto il 10% o sopra al 90%, può conseguire una compromissione permanente delle prestazioni.
- ▶ Per preservare la durata di vita della batteria, la stessa dovrebbe essere ricaricata almeno una volta al mese, anche in caso di inutilizzo dello scooter.

**D**

## Gebrauch und Wartung der Batterie

- ▶ Die Batterie nie in unbelüfteten geschlossenen Räumen, in grosser Hitze oder unter direkter Sonneneinstrahlung laden.
- ▶ Lagern Sie die Batterie nie in der Nähe von Feuer oder anderen Hitzequellen. Direkte Sonneneinstrahlung sollte vermieden werden.
- ▶ Bei Überhitzung oder Verformung der Batterie, oder bei Rauchbildung und unerwünschten Gerüchen, stoppen Sie den Ladevorgang umgehend und kontaktieren Sie Ihren Fachhändler.
- ▶ Halten Sie die Batterie vor Feuchtigkeit und Flüssigkeiten fern. Um einen Kurzschluss zu vermeiden, darf der Metallkontakt an der Batteriebox auf keinen Fall mit nassen Händen oder mit metallenen Gegenständen berührt werden.
- ▶ Ihr Roller verwendet eine wartungsfreie, versiegelte Lithium-Batterie. Versuchen Sie niemals, die Batterie zu öffnen, zu reparieren, oder sie auf andere Weise zu manipulieren. Jeglicher Versuch führt zum Verlust der Herstellergarantie und es besteht akute Explosions- und Verletzungsgefahr.
- ▶ Bei unsachgemäßem Gebrauch oder unsachgemässer Lagerung und Wartung der Batterie verfällt die Herstellergarantie.
- ▶ Ein Sturz kann zu internen und externen Schäden an der Batterie führen (z.B. Auslaufen, Überhitzung, Rauch, Feuer oder Explosionen). Dabei verfällt die Herstellergarantie.

**F**

## Utilisation et entretien de la batterie

- ▶ Ne jamais procéder au chargement de la batterie dans un espace clos non ventilé, en cas de fortes chaleurs, ou en plein soleil.
- ▶ Ne jamais stocker la batterie près d'un feu ou d'une autre source de chaleur. Il est conseillé d'éviter la lumière directe du soleil.
- ▶ En cas de surchauffe ou une déformation de la batterie, ou si de la fumée ou des odeurs indésirables s'en dégagent, arrêter immédiatement de la charger et contacter le revendeur.
- ▶ Garder la batterie à l'abri de l'humidité et des liquides. Pour éviter un court-circuit, ne jamais toucher la partie métallique du boîtier de la batterie avec des mains mouillées ou des objets métalliques.
- ▶ Le scooter fonctionne avec une batterie au lithium scellée ne nécessitant aucun entretien. Ne jamais essayer d'ouvrir ou de réparer la batterie. Toute tentative entraînera une perte de garantie et un risque d'explosion, qui pourrait causer une blessure.
- ▶ Une mauvaise utilisation ou un stockage inadéquat de la batterie empêchera l'utilisateur de faire marcher la garantie.
- ▶ Une chute peut causer des dommages (internes et externes) à la batterie (fuite, surchauffe, fumée, incendie ou explosion). Cela annulera la garantie constructeur.

**I**

## Uso e manutenzione della batteria

- ▶ Non ricaricare mai la batteria in luoghi chiusi e scarsamente arieggiati, a temperature eccessive o sotto diretta esposizione al sole.
- ▶ Non conservi mai la batteria nelle vicinanze di fuoco o altre fonti di calore. Evitare l'esposizione diretta ai raggi del sole.
- ▶ In presenza di un riscaldamento eccessivo della batteria o di una sua deformazione, o in caso di formazione di fumo e odori sgradevoli, interrompa immediatamente il processo di ricarica e contatti il suo rivenditore specializzato.
- ▶ Tenga lontana la batteria da umidità o liquidi. Per evitare cortocircuiti, non toccare mai il contatto metallico del vano batteria con le mani bagnate o con oggetti in metallo.
- ▶ Il suo scooter monta una batteria al litio sigillata, che non richiede manutenzione. Non provi mai ad aprire la batteria, ripararla o manometterla in qualsiasi altro modo. Qualsiasi tentativo in tal senso causerà l'immediata decadenza della garanzia del produttore, oltre a comportare un grave rischio di esplosione e conseguente infortunio.
- ▶ In caso di utilizzo, conservazione o manutenzione non conformi della batteria, la garanzia del produttore decade.
- ▶ Una caduta può danneggiare la batteria a livello interno ed esterno (ad es. fuoriuscita di acido, surriscaldamento, fumo, incendio o esplosioni). In tal caso la garanzia del produttore decade.

**D**

## Wartung und Reparatur

- ▶ Um einen sicheren und langlebigen Betrieb zu gewährleisten, muss Ihr Roller regelmässig überprüft und gewartet werden, auch wenn er über einen längeren Zeitraum nicht benutzt wird.
- ▶ Es wird empfohlen, den Roller 2 Monate nach Kaufdatum oder nach 500 km das erste Mal durch einen Fachhändler überprüfen zu lassen. Danach sollte der Roller alle 6 Monate oder nach 3'000 km gewartet werden.

## Pflege

- ▶ Reinigen Sie Ihren Roller nicht unter fließendem Wasser oder mit einem Hochdruckreiniger, da dies zu Kurzschlüssen führen kann. Verwenden Sie stattdessen ein weiches Tuch und ein neutrales Reinigungsmittel. Der Roller ist spritzwassergeschützt, darf aber auf keinen Fall in Wasser getaucht werden.
- ▶ Sollten die Ladeanschlüsse feucht werden, warten Sie mit dem Ladevorgang, bis die Ladeanschlüsse vollständig trocken sind.
- ▶ Um Rost zu vermeiden, trocknen Sie Ihren Roller nach jeder Regen- oder Schneefahrt gründlich mit einem weichen Tuch.

**F**

## Entretien et réparation

- ▶ Pour garantir un fonctionnement sûr et durable du scooter, il est recommandé de le faire contrôler et de l'entretenir régulièrement, même s'il n'est pas utilisé pendant une longue période.
- ▶ Il est conseillé que le scooter soit inspecté pour la première fois par un revendeur spécialisé, 2 mois après la date d'achat, ou après avoir parcouru 500 km. Par la suite, le scooter doit être entretenu tous les 6 mois ou tous les 3000 km.

## Entretien

- ▶ Ne pas nettoyer le scooter avec un jet d'eau ou avec un nettoyeur à pression, car cela pourrait provoquer des courts-circuits. Préférer un chiffon doux et un détergent neutre. Le scooter est étanche aux éclaboussures, mais il ne doit en aucun cas être immergé dans l'eau.
- ▶ Si les ports de charge sont mouillés, attendre qu'ils soient complètement secs avant de les recharger.
- ▶ Pour éviter la formation de rouille, sécher soigneusement le scooter avec un chiffon doux après chaque trajet sous la pluie ou la neige.

**I**

## Manutenzione e riparazione

- ▶ Per garantire un funzionamento sicuro e duraturo, il suo scooter deve essere sottoposto a verifiche e manutenzione regolari, anche quando non viene utilizzato per un lungo periodo.
- ▶ La prima volta si consiglia di far controllare lo scooter da un rivenditore specializzato 2 mesi dopo la data di acquisto o dopo 500 km. Dopodiché la manutenzione dovrebbe essere effettuata ogni 6 mesi o dopo 3000 km.

## Cura

- ▶ Non pulisca il suo scooter sotto acqua corrente o con idropulitrici, poiché ciò potrebbe causare cortocircuiti. Utilizzi piuttosto un panno morbido e un detergente naturale. Lo scooter resiste agli spruzzi, ma non deve assolutamente essere immerso in acqua.
- ▶ Se le porte di ricarica dovessero bagnarsi, prima di effettuare la ricarica attenda la loro completa asciugatura.
- ▶ Per evitare la formazione di ruggine, dopo ogni guida sotto la pioggia o la neve asciughi accuratamente il suo scooter con un panno morbido.

# Wartungsplan

Nr.	Posten	täglich	60 Tage	180 Tage	360 Tage
1	Drehen des Lenker, um zu prüfen, ob die Lenkungsteile lose oder abgenutzt sind		■ ●	■ ●	● ▲
2	Prüfung des Reifendrucks und der Abnutzung des Reifens und des Reifenprofils	■			◆
3	Kontrolle der Helligkeit aller Lampen	■	■	■	■ ◆
4	Prüfung der Bremsen und der Bremsbeläge auf Abnutzung	■		◆	◆
5	Prüfung der Felgen auf Verformung und Abnutzung		■	■	◆
6	Prüfung der Frontgabel auf Beschädigung		■	■	◆
7	Kontrolle aller Schrauben auf Befestigung und Sitz		■	■	▲
8	Funktionskontrolle der Hupe	■			
9	Überprüfung des Ladegeräts auf Abnutzung	■			◆
10	Prüfung von Steuerrohr, Hinterradschwinge und Stossdämpfer		■	●	

Bemerkung: ■ Überprüfen ▲ Einstellen ◆ Ersetzen ● Schmieren

Achtung: Die obigen Wartungsintervalle beziehen sich auf den durchschnittlichen Privatgebrauch. Wird der Roller für kommerzielle Zwecke genutzt oder wird er anderen erhöhten Belastungen ausgesetzt, sollten die Wartungsintervalle jeweils spätestens nach der Hälfte der oben genannten Zeiträume durchgeführt werden.

# Programme d'entretien

Non.	Avant chaque utilisation	quotidien	60 jours	180 jours	360 jours
1	Contrôle de la libre rotation de la direction, en tournant le guidon pour voir si les pièces de la direction sont desserrées ou usées		■ ●	■ ●	● ▲
2	Contrôle de la pression des pneus et l'usure de la bande de roulement	■			◆
3	Contrôle de tous les feux	■	■	■	■ ◆
4	Contrôle de l'usure des freins et des plaquettes de freins	■		◆	◆
5	Contrôle de l'usure des jantes		■	■	◆
6	Vérification que la fourche avant n'est pas endommagée		■	■	◆
7	Contrôle de toutes les vis de fixation et du siège		■	■	▲
8	Contrôle du klaxon	■			
9	Contrôle de l'usure du chargeur	■			◆
10	Contrôle du tube de direction, Contrôle du bras oscillant arrière et des amortisseurs		■	●	

Remarques: ■ Vérification ▲ Réglage ◆ Remplacement ● Lubrification

Remarque importante: les intervalles de maintenance ci-dessus correspondent à une fréquence d'utilisation moyenne (à des fins privées). Si le scooter est utilisé à des fins commerciales ou est soumis à une fréquence d'utilisation intense, les intervalles d'entretien doivent être effectués au plus tard après la moitié des périodes susmentionnées.

# Programma di manutenzione



No.	Verifiche da svolgere	Ogni giorno	60 giorni	180 giorni	360 giorni
1	Girare lo sterzo per verificare la presenza di componenti allentati o usurati		■ ●	■ ●	● ▲
2	Verifica della pressione degli pneumatici e dell'usura degli pneumatici e dei battistrada	■			◆
3	Controllo del funzionamento di tutti i fanali	■	■	■	■ ◆
4	Verifica dell'usura dei freni e delle pastiglie dei freni	■		◆	◆
5	Verifica della deformazione e dell'usura dei cerchioni		■	■	◆
6	Verifica della presenza di danni alla forcella anteriore		■	■	◆
7	Controllo che tutte le viti siano salde e in sede		■	■	▲
8	Controllo del corretto funzionamento del clacson	■			
9	Verifica dell'usura del dispositivo di ricarica	■			◆
10	Verifica di tubo sterzo, forcellone e ammortizzatori		■	●	

Note: ■ Verificare ▲ Regolare ◆ Sostituire ● Lubrificare

Attenzione: gli intervalli di manutenzione summenzionati si riferiscono a un uso privato medio. Se lo scooter viene impiegato per scopi commerciali o comunque sfruttato in maniera più intensa, gli intervalli di manutenzione dovrebbero essere almeno dimezzati rispetto a quelli indicati.

## Fehlerbehebung | Solution | Risoluzione dei problemi

Beschreibung des Problems	Mögliche Ursachen	Behebung des Problems
Kein Strom, wenn eingeschaltet	1. Leere Batterie / 2. Batterie nicht angeschlossen	1. Laden Sie die Batterie / 2. Prüfen Sie, ob die Batterie korrekt angeschlossen ist
Motorenversagen beim Drehen des Gasgriffes	1. Niedrige Batteriespannung / 2. Der Seitenständer ist heruntergeklappt / 3. Die Parkbremse wurde nicht gelöst	1. Laden Sie die Batterie / 2. Klappen Sie den Seitenständer hoch / 3. Lösen Sie die Parkbremse
Die Batterie wird nicht geladen	1. Batterie nicht korrekt angeschlossen / 2. Batterie-Temperatur zu niedrig oder zu hoch	1. Prüfen Sie die Verbindungen der Kabel / 2. Warten Sie, bis sich die Batterietemperatur normalisiert hat

D

Description du problème	Causes possibles	Solution
Pas de courant lorsque le véhicule est allumé	1. Batterie vide / 2. Batterie non connectée	1. Charger la batterie / 2. Vérifier si la batterie est correctement connectée
Panne moteur lors de la rotation de la poignée	1. Tension de batterie faible / 2. La béquille latérale est rabattue / 3. Le frein à main n'a pas été desserré	1. Charger la batterie / 2. Relever la béquille latérale / 3. Desserrer le frein de stationnement
La batterie ne se charge pas	1. La batterie n'est pas correctement connectée / 2. Température de la batterie trop basse ou trop élevée	1. Vérifier les connexions des câbles / 2. Attendre que la température de la batterie redescende

F

Descrizione del problema	Possibili cause	Risoluzione del problema
Nessuna alimentazione anche se acceso	1. Batteria scarica / 2. Batteria non collegata	1. Ricarichi la batteria / 2. Verifichi se la batteria è collegata correttamente
Il motore non risponde girando il manubrio dell'acceleratore	1. Bassa tensione della batteria / 2. Il cavalletto laterale è abbassato / 3. Il freno a mano non è stato rilasciato	1. Ricarichi la batteria / 2. Sollevi il cavalletto / 3. Rilasci il freno a mano
La batteria non si ricarica	1. La batteria non è collegata correttamente / 2. La temperatura della batteria è troppo bassa o troppo alta	1. Verifichi la connessione dei cavi / 2. Attenda finché la temperatura della batteria non si normalizza

I

## Fehlerbehebung | Solution | Risoluzione dei problemi

D	Beschreibung des Problems	Mögliche Ursachen	Behebung des Problems
	Absinkende Geschwindigkeit oder Reichweite	1. Niedriger Batteriestand / 2. Zu tiefer Reifendruck / 3. Häufiges Bremsen oder Überlastung / 4. Batteriealterung / normaler Kapazitätsverlust / 5. Niedrige Batteriekapazität aufgrund niedrigerer Temperaturen	1. Laden Sie den Akku und prüfen Sie, ob die Stecker richtig eingesteckt sind und ob das Ladegerät beschädigt ist / 2. Überprüfen Sie den Reifendruck / 3. Achten Sie auf einen ökonomischen Fahrstil / 4. Ersetzen Sie die Batterie / 5. Normale Situation
	Plötzlicher Stopp während der Fahrt	1. Batterie ist leer	1. Laden Sie die Batterie
F	Description du problème	Causes possibles	Solution
	Perte de vitesse ou d'autonomie	1. Niveau de batterie faible / 2. Pression des pneus trop basse / 3. Freinage fréquent ou surcharge / 4. Vieillessement de la batterie / perte de capacité / 5. Faible capacité de la batterie lors de températures basses	1. Charger la batterie et vérifier que les prises sont correctement insérées et que le chargeur n'est pas endommagé / 2. Vérifier la pression des pneus / 3. Privilégier un style de conduite économique / 4. Remplacer la batterie / 5. Situation normale
	Arrêt soudain pendant un trajet	1. La batterie est vide	1. Charger la batterie
I	Descrizione del problema	Possibili cause	Risoluzione del problema
	Diminuzione della velocità o dell'autonomia	1. Livello della batteria basso / 2. Pressione pneumatici troppo bassa / 3. Frenate frequenti o sovraccarico / 4. Usura della batteria / Normale riduzione delle prestazioni / 5. Prestazioni ridotte della batteria a causa di basse temperature	1. Ricarichi la batteria e verifichi se le prese sono collegate correttamente e se il dispositivo di ricarica è danneggiato / 2. Verifichi la pressione degli pneumatici / 3. Osservi uno stile di guida improntato al risparmio / 4. Sostituisca la batteria / 5. Situazione normale
	Blocco improvviso in corsa	1. La batteria è scarica	1. Ricarichi la batteria



# Technische Parameter | Caractéristiques techniques | Parametri tecnici

D

Dimensionen (mm)	1750 x 640 x 1100	Bemessungsspannung	48V	Ladespannung	AC100V-AC240V
Radstand (mm)	1210	Nennwirkungsgrad	≥81%	Vqn	42.5
Gewicht	53 kg	Ladegewicht	120 kg	Ladezeit	4-6 h
Steigfähigkeit	9°	Drehmoment Motor	12 N.M	Controller max. Spannung	30 A
Maximale Geschwindigkeit	≤25 km/h	Energieverbrauch (pro 100km)	26 kw/h	Motortyp	Brushless
Reichweite (Pro Ladung)	≤50 km	Batterietyp	Lithium	Motorenleistung	500 W
Motorendrehzahl	520 r/min	Batteriekapazität	48V/28 Ah		

Anmerkung: Die oben genannten Daten stammen aus Labormessungen. Yadea behält sich das Recht auf die endgültige Auslegung dieses Handbuchs vor.

F

Dimensions (mm)	1750 x 640 x 1100	Tension nominale	48V	Tension de charge	AC100V-AC240V
Empattement (mm)	1210	Rendement nominal	≥81%	Vqn	42.5
Poids	53 kg	Charge de poids	120 kg	Temps de charge	4-6 h
Possibilité de classement	9°	Moteur Couple	12 N.M	Tension max. du régulateur	30 A
Vitesse maximale	≤25 km/h	Consommation d'énergie (par 100 km)	26 kw/h	Type de moteur	Brushless
Autonomie (par charge)	≤50 km	Type de batterie	Lithium	Puissance du moteur	500 W
Vitesse du moteur	520 r/min	Capacité de la batterie	48V/28 Ah		

Remarque: les données ci-dessus sont issues de mesures en laboratoire. Yadea se réserve le droit d'interpréter ce manuel.

I

Dimensioni (mm)	1750 x 640 x 1100	Tensione nominale	48V	Tensione di carica	AC100V-AC240V
Passo (mm)	1210	Rendimento nominale	≥81%	Vqn	42.5
Peso	53 kg	Portata utile	120 kg	Tempo di ricarica	4-6 h
Capacità di salita	9°	Coppia motrice	12 N.M	Tensione max. controller	30 A
Velocità massima	≤25 km/h	Consumo di energia (ogni 100 km)	26 kw/h	Tipo di motore	Brushless
Autonomia (per ogni ricarica)	≤50 km	Tipo batteria	Litio	Potenza motore	500 W
Numero di giri motore	520 r/min	Prestazioni batteria	48V/28 Ah		

Nota: i dati sopra riportati derivano da misurazioni effettuate in laboratorio. Yadea si riserva il diritto di un'interpretazione definitiva del presente manuale.

## Garantie

- ▶ NGM Switzerland AG (nachfolgend „NGM“) gewährt auf alle Elektrolinien eine Garantie von 2 Jahren ab Kaufdatum auf Material- und Fabrikationsfehler von Rahmen, Motor und elektrischen Komponenten. Während dieser Zeitspanne wird NGM das fehlerhafte Produkt nach eigenem Ermessen entweder mit einem Produkt ähnlicher Art und Güte ersetzen oder reparieren. Die Wängelung sowie die Minderung sind ausgeschlossen.
- ▶ Um Garantieansprüche geltend zu machen, muss ein gültiger Kaufbeleg und Garantienachweis erbracht werden. Die Garantieansprüche sind nicht übertragbar.
- ▶ Von der Garantie ausgeschlossen sind Teile, welche Abnützung und Verschleiss unterworfen sind (wie Batterien, Leuchtmittel, Reifen, Bremsbeläge etc.) und Teile, die vom Käufer abgeändert oder infolge unsachgemässer Behandlung, Unfall oder mangelhaften Unterhalts beschädigt wurden.
- ▶ Ebenso von der Garantie ausgenommen sind selbstverschuldete Schäden oder Fehlfunktionen (z.B. durch Unfälle), Nachlässigkeit (z.B. Elementar-, Feuchtigkeits-, Sturz- und Schlagschäden usw.) und Beschädigungen der Karosserie.
- ▶ Auf die Lithium-Batterie (Akku) gewährt NGM eine Garantie von 1 Jahr ab Kaufdatum. Die Garantie auf die Batterie beinhaltet Produktionsfehler wie Spannungsfehler und Ladeprobleme. Eine ordnungsgemässe Behandlung der Batterie wird vorausgesetzt. Dass die Batterie nach einer gewissen Anzahl Ladezyklen an Kapazität verliert und leistungsschwächer wird, ist normal. Dieser natürliche Leistungsverlust ist nicht Gegenstand der Garantie.
- ▶ Besteht kein Garantieanspruch, übernimmt der Käufer die Kosten zur Fehleranalyse.

## Garantie

- ▶ NGM Switzerland AG (ci-après dénommée « NGM ») garantit tous les scooters électriques pendant deux ans à compter de la date d'achat contre les défauts de matériaux et de fabrication du cadre, du moteur et des composants électriques. Pendant cette période, NGM remplacera le produit défectueux, à sa discrétion, par un produit de type et de qualité similaires, ou le réparera. La réhibition ou la réduction du prix d'achat sont exclues.
- ▶ Pour pouvoir faire valoir une garantie, il faut fournir une preuve d'achat et un certificat de garantie valables. Il n'est pas possible de céder la garantie à un tiers.
- ▶ Sont exclus de la garantie les pièces d'usure (telles que la batterie, les feux, les pneus, les plaquettes de frein, etc.), les pièces qui ont été modifiées par l'acheteur, les pièces qui ont été endommagées à la suite d'une mauvaise manipulation, lors d'un accident ou en raison d'un mauvais entretien.
- ▶ Sont également exclus de la garantie les dommages ou dysfonctionnements causés par le conducteur (lors d'un accident par exemple), la négligence (dommages causés par les éléments naturels, l'humidité, les chutes et les chocs, etc.) et l'endommagement de la carrosserie.
- ▶ NGM accorde une garantie d'un an à partir de la date d'achat sur la batterie lithium (batterie rechargeable). La garantie sur la batterie inclut les défauts de production tels que les erreurs de tension et les problèmes de charge. Un entretien adéquat est indispensable afin de conserver les droits de garantie. Il est normal que la batterie perde de sa capacité après un certain nombre de cycles de charge et que ses performances diminuent. La perte de performance n'est pas couverte par la garantie.
- ▶ Si l'acheteur ne fait pas de demande de prise en charge, il devra s'acquitter des frais liés au diagnostic de la panne.

## Garanzia

- ▶ NGM Switzerland AG (di seguito "NGM") concede su tutti gli e-scooter una garanzia di 2 anni, a partire dalla data d'acquisto, su difetti del materiale e di fabbrica riscontrati su telaio, motore e componenti elettrici. Durante quest'arco di tempo, a propria discrezione NGM riparerà il prodotto difettoso oppure lo sostituirà con un altro di tipo e qualità simili. Si escludono azioni redibitorie ed estimatorie.
- ▶ Per far valere il diritto alla garanzia, è necessario esibire un documento d'acquisto e un certificato di garanzia validi. Il diritto alla garanzia non è cedibile.
- ▶ Non rientrano nella garanzia parti sottoposte a usura e consumo (come batterie, luci, pneumatici, pastiglie dei freni ecc.) e parti che vengano modificate dall'acquirente o danneggiate a seguito di uso non conforme, incidente o manutenzione insufficiente.
- ▶ Parimenti, non rientrano nella garanzia danni o malfunzionamenti (ad es. per incidenti) occorsi per causa propria, casi di negligenza (ad es. danni dovuti a elementi naturali, umidità, caduta o urto ecc.) e danneggiamenti della carrozzeria.
- ▶ Per la batteria al litio, NGM concede una garanzia di 1 anno a partire dalla data di acquisto. La garanzia sulla batteria comprende difetti di produzione come errori di tensione e problemi di caricamento. Requisito fondamentale è un uso della batteria conforme alle indicazioni. Che la batteria dopo un certo numero di cicli di ricarica perda in prestazioni ed efficienza è assolutamente normale. Questa circostanza non è oggetto della garanzia.
- ▶ Se non sussiste alcun diritto alla garanzia, l'acquirente si farà carico dei costi insorti per indagare sul problema riscontrato.

**D****Garantie**

- ▶ Alle Reparaturen haben durch einen autorisierten Händler oder Servicepartner der NGM zu erfolgen. Eigenständige oder durch unautorisierte Dritte ausgeführte Reparaturen haben einen Garantieverlust zur Folge.
- ▶ Während der Reparatur besteht kein Anspruch auf ein Ersatzgerät.
- ▶ Es dürfen ausschliesslich original Yadea (Ersatz-)Teile verwendet werden. Sollten Teile anderer Hersteller verwendet werden, erlischt der Garantieanspruch.
- ▶ Die Garantie entfällt, wenn der Käufer die Mängel bereits vor dem Kauf gekannt hat, oder nicht sofort nach Kauf des Produktes seiner Rümpflicht nachgekommen ist.
- ▶ NGM tritt von allen Pflichten und Garantieansprüchen zurück und übernimmt keine Haftung bei unsachgemässen und/oder vorschriftswidrigem Gebrauch des Fahrzeugs. Dies gilt insbesondere bei Manipulationen und verbotenen Leistungs- und Geschwindigkeitssteigerungen («Tuning»).
- ▶ Es ist ausschliesslich Schweizer Recht anwendbar, unter ausdrücklichem Ausschluss des Bundesgesetzes über das Internationale Privatrecht (IPRG) sowie dem Übereinkommen der Vereinten Nationen über Verträge über den internationalen Warenkauf (CISG). Gerichtsstand ist Baden, AG.
- ▶ Die allgemeinen Geschäftsbedingungen von NGM, welche auf [www.yadea.ch](http://www.yadea.ch) abrufbar sind, sind Bestandteil der Garantie.

**F****Garantie**

- ▶ Toutes les réparations doivent être effectuées par un concessionnaire ou un partenaire autorisé de NGM. Les réparations effectuées de manière indépendante ou par des tiers non autorisés entraîneront une perte de garantie.
- ▶ Pendant la réparation, l'acheteur ne pourra bénéficier d'un véhicule de remplacement.
- ▶ Seules les pièces détachées Yadea peuvent être utilisées. Si des pièces d'autres fabricants sont utilisés, la garantie sera perdue.
- ▶ La garantie est nulle si l'acheteur avait connaissance des défauts avant l'achat ou s'il n'a pas respecté son obligation de signaler les défauts immédiatement après l'achat du produit.
- ▶ NGM se dégage de toutes les obligations et réclamations de garantie et n'assume aucune responsabilité en cas d'utilisation incorrecte du véhicule. Cela concerne notamment les manipulations visant à modifier les performances et la vitesse du véhicule (« tuning »).
- ▶ Le droit suisse est exclusivement applicable, à l'exclusion de la loi fédérale suisse sur le droit international privé (LDIP) et de la Convention des Nations unies sur les contrats de vente internationale de marchandises (CVIM). Le lieu de juridiction est Baden.
- ▶ Les conditions générales de NGM, qui sont disponibles sur la page [www.yadea.ch](http://www.yadea.ch), font partie de la garantie.

**I****Garanzia**

- ▶ Tutte le riparazioni devono essere eseguite da un rivenditore autorizzato o da un partner per l'assistenza di NGM. Riparazioni in proprio o effettuate da terzi non autorizzati perdono il diritto alla garanzia.
- ▶ Durante la riparazione non sussiste alcun diritto alla sostituzione.
- ▶ Vanno utilizzati esclusivamente pezzi (di ricambio) originali di Yadea. L'uso di componenti di altri produttori annulla il diritto alla garanzia.
- ▶ La garanzia decade nel momento in cui l'acquirente abbia riscontrato il difetto già prima dell'acquisto, oppure non abbia esercitato il suo obbligo di denuncia dei vizi subito dopo l'acquisto del prodotto.
- ▶ NGM recede da tutti gli obblighi e i diritti alla garanzia, né si assume alcuna responsabilità, in caso di uso non conforme e/o contrario alle regole del veicolo. Ciò vale in particolare in caso di manomissioni e interventi volti all'aumento delle prestazioni e della velocità («Tuning»).
- ▶ Vige esclusivamente il diritto svizzero, ad espressa esclusione della Legge federale sul diritto internazionale privato (LDIP) e della Convenzione delle Nazioni Unite sui contratti di compravendita internazionali di merci (CISG). Il foro competente è Baden, AG.
- ▶ Le Condizioni Generali di Affari di NGM, consultabili su [www.yadea.ch](http://www.yadea.ch), rappresentano parte integrante della garanzia.

## Garantieschein | Certificat de garantie | Certificato di garanzia

D

F

I

Käufer   Acheteur   Acquirente:	Verkäufer   Vendeur   Venditore:
Fahrgestell Nummer (VIN)   Numéro d'identification du véhicule   Numero di telaio (VIN):	
Datum / Stempel / Unterschrift   Date / Timbre / Signature   Data / Timbro / Firma:	

# Serviceheft | Livret de service | Libretto d'uso e manutenzione



Datum   Date   Data:		Kilometerstand   Kilométrage   Chilometraggio:	
Kommentar   Commentaires   Commenti:			
Fachhändler   Commerçants spécialisés   Rivenditore specializzato:			

# Serviceheft | Livret de service | Libretto d'uso e manutenzione



Datum   Date   Data:		Kilometerstand   Kilométrage   Chilometraggio:	
Kommentar   Commentaires   Commenti:			
Fachhändler   Commerçants spécialisés   Rivenditore specializzato:			

# Serviceheft | Livret de service | Libretto d'uso e manutenzione



Datum   Date   Data:		Kilometerstand   Kilométrage   Chilometraggio:	
Kommentar   Commentaires   Commenti:			
Fachhändler   Commerçants spécialisés   Rivenditore specializzato:			

# Serviceheft | Livret de service | Libretto d'uso e manutenzione



Datum   Date   Data:		Kilometerstand   Kilométrage   Chilometraggio:	
Kommentar   Commentaires   Commenti:			
Fachhändler   Commerçants spécialisés   Rivenditore specializzato:			



# Serviceheft | Livret de service | Libretto d'uso e manutenzione



Datum   Date   Data:		Kilometerstand   Kilométrage   Chilometraggio:	
Kommentar   Commentaires   Commenti:			
Fachhändler   Commerçants spécialisés   Rivenditore specializzato:			

# Serviceheft | Livret de service | Libretto d'uso e manutenzione



Datum   Date   Data:		Kilometerstand   Kilométrage   Chilometraggio:	
Kommentar   Commentaires   Commenti:			
Fachhändler   Commerçants spécialisés   Rivenditore specializzato:			

**D** Copyright © 2020

Alle Rechte vorbehalten. Diese Bedienungsanleitung ist urheberrechtlich geschützt. Vervielfältigung in mechanischer, elektronischer und jeder anderen Form ohne die schriftliche Genehmigung des Herstellers ist verboten.

Vertrieb durch:	Das Copyright liegt bei der Firma / Hersteller:
NGM Switzerland AG	NGM Switzerland AG
Bahnhofstrasse 134	Bahnhofstrasse 134
8957 Spreitenbach	8957 Spreitenbach
Schweiz	Schweiz

Änderungen von Produkt und Spezifikationen vorbehalten, auch ohne Vorankündigung.

**F** Copyright © 2020

Tous droits réservés. Ce manuel d'utilisation est protégé par le copyright. La reproduction sous forme mécanique, électronique ou sous toute autre forme que ce soit est interdite sans l'autorisation écrite du fabricant.

Distribution:	Le droit d'auteur appartient à l'entreprise / au fabricant:
NGM Switzerland AG	NGM Switzerland AG
Bahnhofstrasse 134	Bahnhofstrasse 134
8957 Spreitenbach	8957 Spreitenbach
Suisse	Suisse

Les produits et leurs caractéristiques sont susceptibles d'être modifiés sans préavis.

**I** Copyright © 2020

Tutti i diritti riservati. Le presenti istruzioni per l'uso sono tutelate dal diritto d'autore. La riproduzione in forma meccanica, elettronica e di qualsiasi altro tipo è vietata in assenza di un'autorizzazione scritta del produttore.

Distribuzione a cura di:	Titolare del copyright è l'azienda / il produttore:
NGM Switzerland AG	NGM Switzerland AG
Bahnhofstrasse 134	Bahnhofstrasse 134
8957 Spreitenbach	8957 Spreitenbach
Svizzera	Svizzera

Con riserva di modifiche del prodotto e delle specifiche, anche senza preavviso.



---

PREMIUM E-MOBILITY

[www.yadea.ch](http://www.yadea.ch)